

Diabolo

Design by Maurizio Moroni for Dx-Hi



Diabolo

- Un nuevo camino para observar, escuchar y gozar.
- a new way of looking, listening and enjoyment.



La singular simbiosis de iluminación y sonido reúne las exigencias de creación moderna de iluminación y sonido.

El color suave y la tecnología innovadora de iluminación crean espacios de una manera especial e invitan a quedarse y a disfrutar.

The unique symbiosis of light and sound meets the demands on modern light and sound design.

The soft sound timbre and innovative light technology is influencing rooms in a special way.

A la vista

Principio de Funcionamiento

Combinación de iluminación y Sonorización para montaje en la pared o libre suspendido.

El sistema de altavoces mono-direccional combinado con iluminación de halógeno estándar e iluminación ambiental RGB Led

Características

Elemento de diseño para iluminación sonido y ambiente para espacios especiales

Utilización

Desde sonorización de fondo hasta la reproducción de sonido estéreo Hi-Fi con gran claridad de voz. Iluminación atmosférica

At a glance

Operational principles

Combination of light and sound
Wall mounted or free hanging version
One way speaker combined with standard Halogen illumination and ambient LED technology



Characteristics

Designed Light, Speaker, Ambient component for extraordinary environments



Application

Range from background music to high level stereo sound with excellent voice clarity characteristics
Ambient light accent

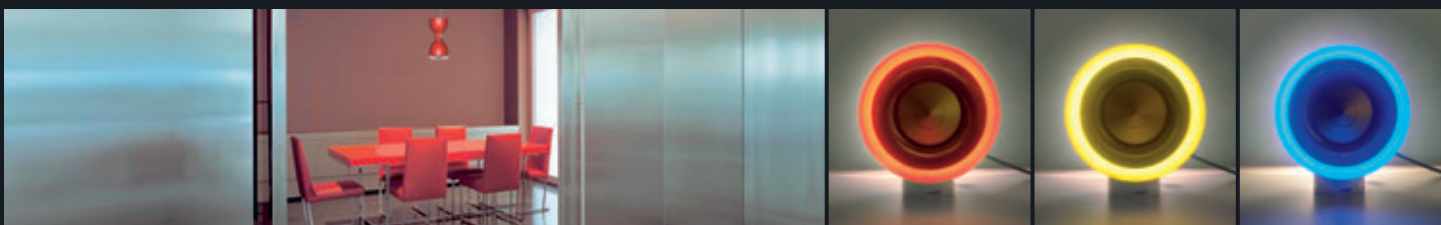

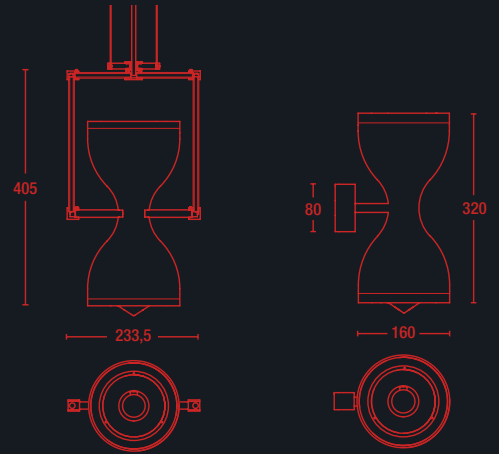
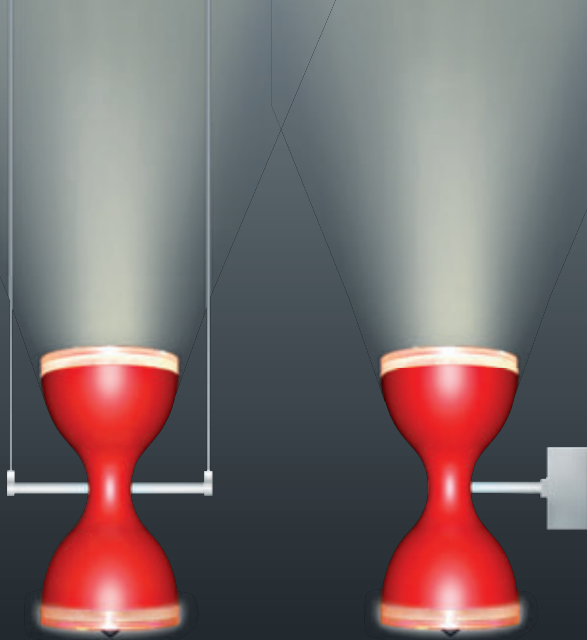

Diabolo pendo

Diabolo applique

Datos Técnicos Technical Specifications

Denominación	Diabolo	Term	Diabolo
Tipo	Altavoz uni-direccional con control remoto para RGB Led 100 w iluminación halógena a través del sensor de contacto	Type	Combinated light / sound system – One way speaker 100W halogen illumination with tip sensor RGB Led technology (remote control)
Impedancia Resistencia Nom/Mus	4 Ω 50 Watt RMS	Impedance / Rate capacity	4 Ω 50 Watt RMS
Radios de Acción (1W, 1m)	85,5 dB (+6 dB auf 360°)	Nominal Sensivity (1W, 1m)	85,5 dB (+6 dB on 360°)
Maxima SPL con filtro de bajo agudo	102,5 dB (con filtro para altos 120 Hz / mind. 18 dB – Oct.)	Maximum SPL	102,5 dB (hight pass filter at 120 Hz / min. 18 dB – Oct.)
Opciones de Instalación	Montaje en pared Versión colgante (posibilidad de cambios para su utilización como sistema colgante)	Versions	Wall mountable Free hanging from ceiling (suspension changes possible)

Colores* Colors*



Negro / black



rojo / red



Aluminio Brillante / polished aluminium

*Todos los demás colores bajo petición. / *All other colors on request.



Descripción de Producto

Product Overview

Línea Cono

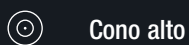

Cono alto



Cono pendo



Cono solo



Cono duo

Línea Cono con Luz Integrada

Cono Linie with integrated light



Cono solo Lux
Cono solo LED



Cono modulo

Pro Linie



Pro 100



Pro 200



Pro 400

► Línea Diabolo

Diseño por Maurizio Moroni para Dx-Hi



Diabolo pendo
Diabolo applique

NewTec
Design : Audio

„Convergemos el sonido en forma.“

“We converge sound with form.”